

Anleitung Manual



Deutsch / English
V.01-2022/1_DE_ENG





Montagevideo
Assembly video

Zum anschauen einfach mit der Kamera scannen.

oder unter www.ovheo.de

To view simply scan with the camera.







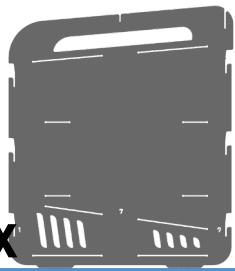
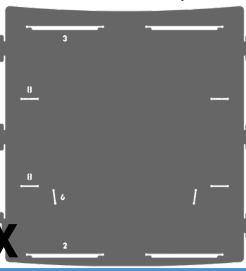
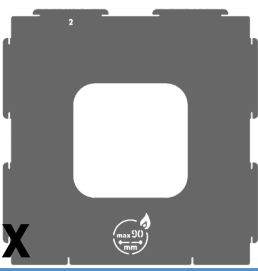

or under www.ovheo.de

Scan

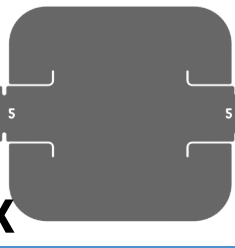
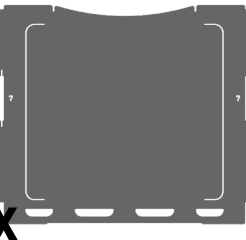

www.ovheo.de

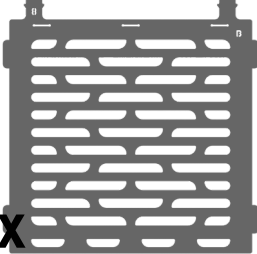
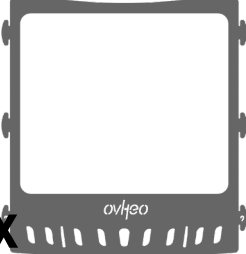
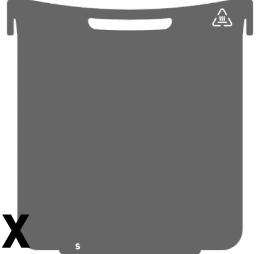
Lieferumfang
Delivery scope

<p>Seitenteil / Side Part</p>  <p>2x</p>	<p>Rückwand / Rear panel</p>  <p>1x</p>	<p>Boden / Bottom</p>  <p>1x</p>
<p>Deckel / Cover</p>  <p>1x</p>	<p>Luftkanal-Rückwand / Air duct rear panel</p>  <p>1x</p>	<p>Verschluss / Closure</p>  <p>2x</p>
<p>Prellblech / Deflector plate</p>  <p>1x</p>	<p>Luftkanal-Boden / Air duct bottom</p>  <p>1x</p>	<p>Luftkanal-Seiten / Air duct sides</p>  <p>2x</p>
<p>Backblech / Baking tray</p>  <p>2x</p>	<p>Frontteil / Front part</p>  <p>1x</p>	<p>Schieber / Slider</p>  <p>1x</p>
<p>Anschlag Backblech / Baking tray stop</p>  <p>2x</p>		



bevor es losgeht before it starts

Bitte lesen Sie die Anleitung vor der Benutzung sorgfältig durch.

Please read the instructions carefully before use.

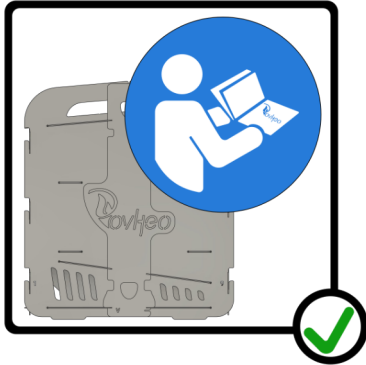

Bei der Montage des ovheo, bitte die mitgelieferte Aufbauanleitung komplett befolgen. Es werden zur Montage keine zusätzlichen Werkzeuge benötigt.

When assembling the ovheo, please follow the supplied assembly instructions completely. No additional tools are required for assembly.

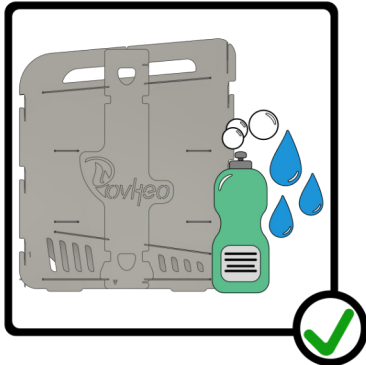

Vor der Erstinutzung, ovheo reinigen um gegebenenfalls vorhandene Produktionsrückstände zu entfernen.

Before first use, clean ovheo to remove any production residue.

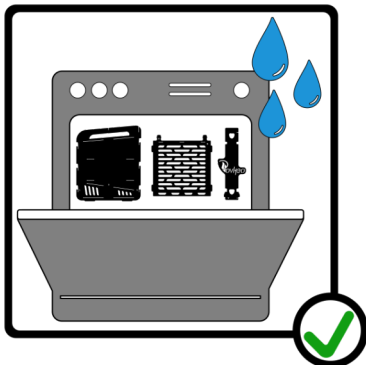

Reinigung im Haushaltsüblichen Geschirrspüler möglich.

Cleaning in a standard household dishwasher possible.

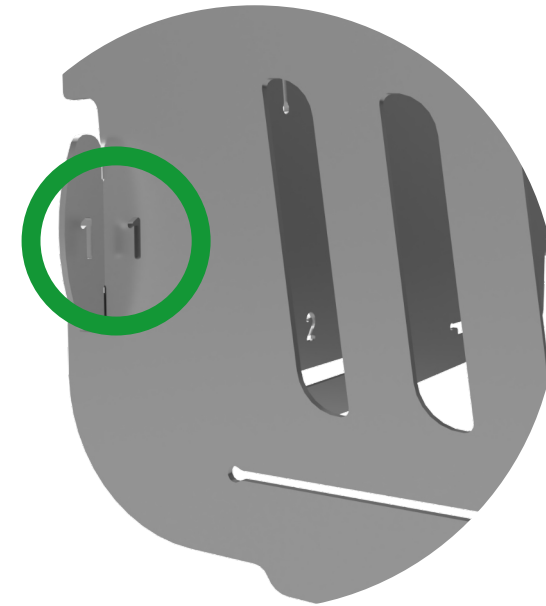

Achtung!

Bei den **Nummern** auf den verschiedenen Bauteilen handelt es sich um **Positionsnummern** passend zum jeweiligen Schritt. Es sind keine Bauteil- Nummerierungen vorhanden.

Attention!

The **numbers** on the various components are **item numbers** matching the respective step. There is no component numbering available.

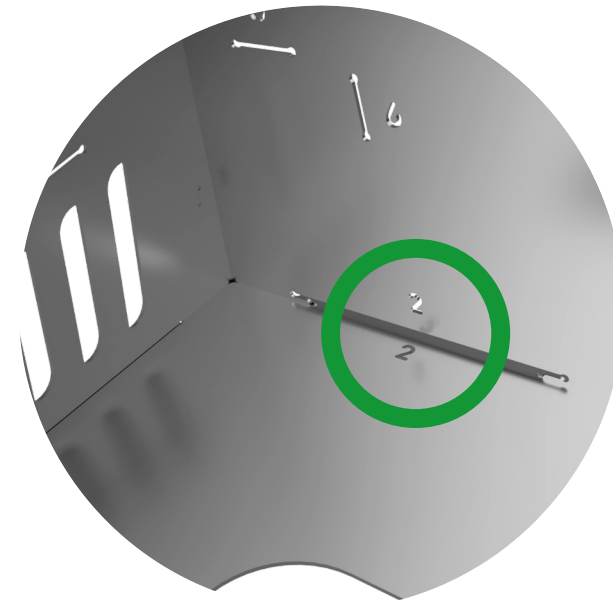

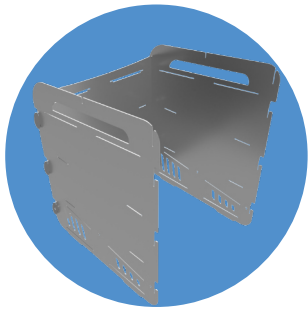

Schritt 1 Step 1

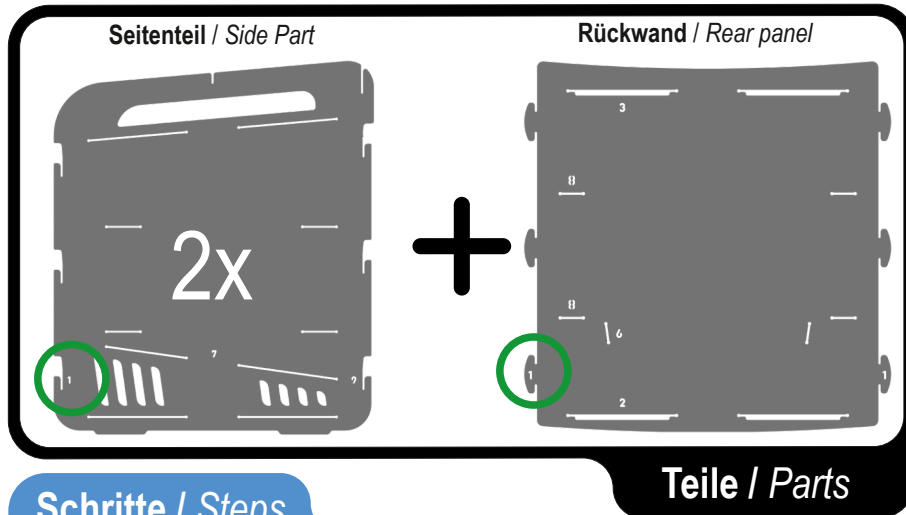

Schritte / Steps

Montieren Sie beide Seitenteile.

1. Führen Sie die Laschen der Rückwand (Pos. 1) in die vorhandenen Kerben der Seitenteile (Pos. 1) ein. Achten Sie hierbei darauf, dass alle 3 Laschen richtig in den dafür vorgesehenen Kerben sitzen.

2. Anschließend verriegeln Sie diese indem Sie die Rückwand mit etwas Kraft nach unten drücken. Wiederholen Sie denn Vorgang für die zweite Seite.

Assemble both side parts.

1. Insert the tabs of the rear panel (Pos. 1) into the existing notches of the side parts (Pos. 1). Make sure that all 3 tabs are correctly seated in the notches provided.

2. Then lock them by pressing the rear panel down with some force. Repeat the process for the second side.

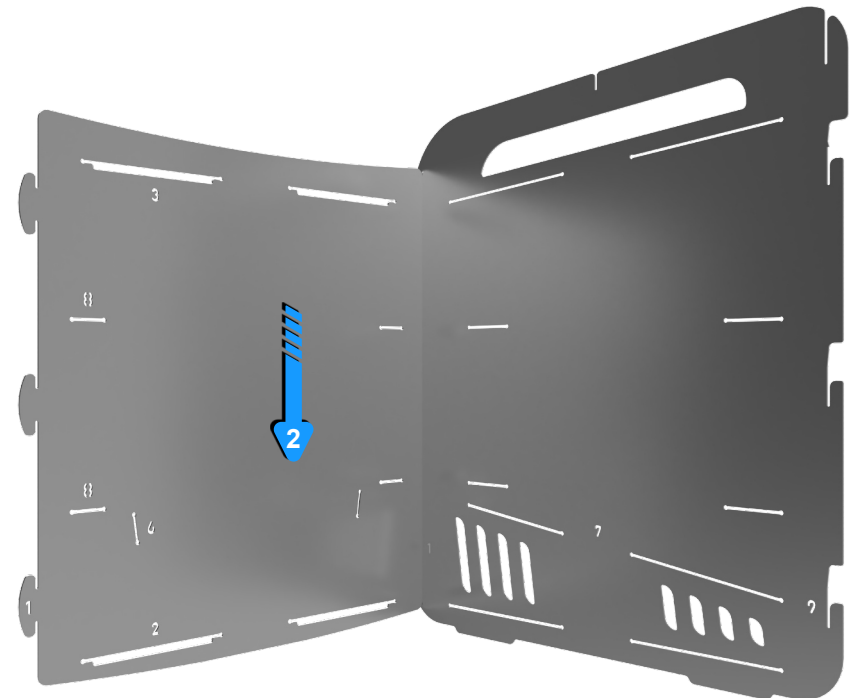
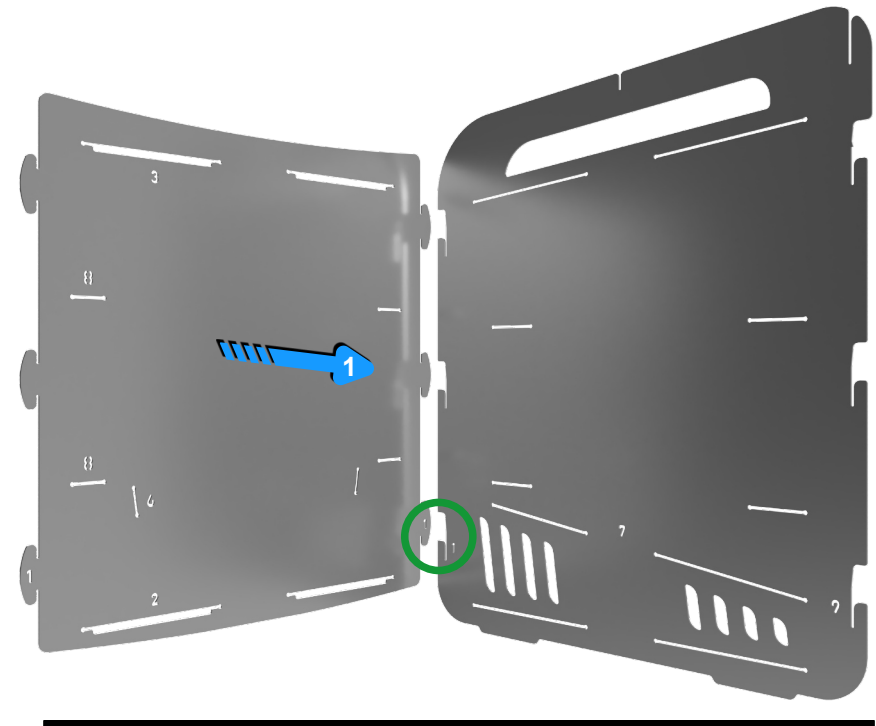

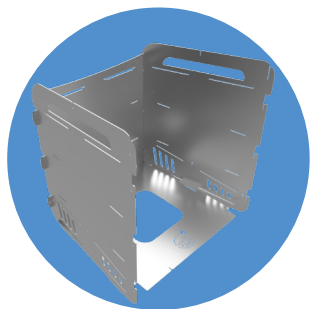

Schritt 2

Step 2

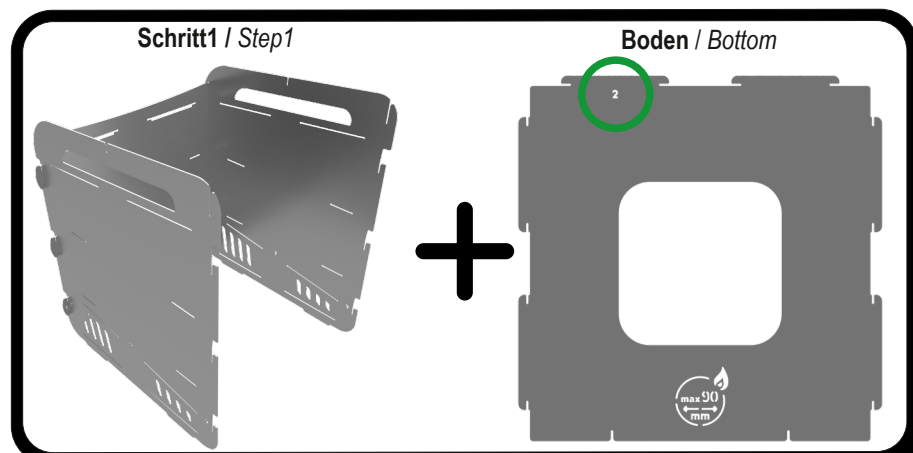

Schritt1 / Step1

Boden / Bottom

Teile / Parts

Schritte / Steps

Montieren Sie den Boden.

1. Ziehen Sie die Seitenteile etwas auseinander.
2. Führen Sie den Boden in die hinteren Nuten der Rückwand ein (Pos. 2).
3. Anschließend drücken Sie den Boden nach unten, bis er in die hinteren Nuten der Seitenteile einrastet.

Mount the bottom.

1. Pull the side parts apart slightly.
2. Insert the base into the rear grooves of the rear panel (Pos. 2).
3. Then press the base down until it engages in the rear grooves of the side parts.

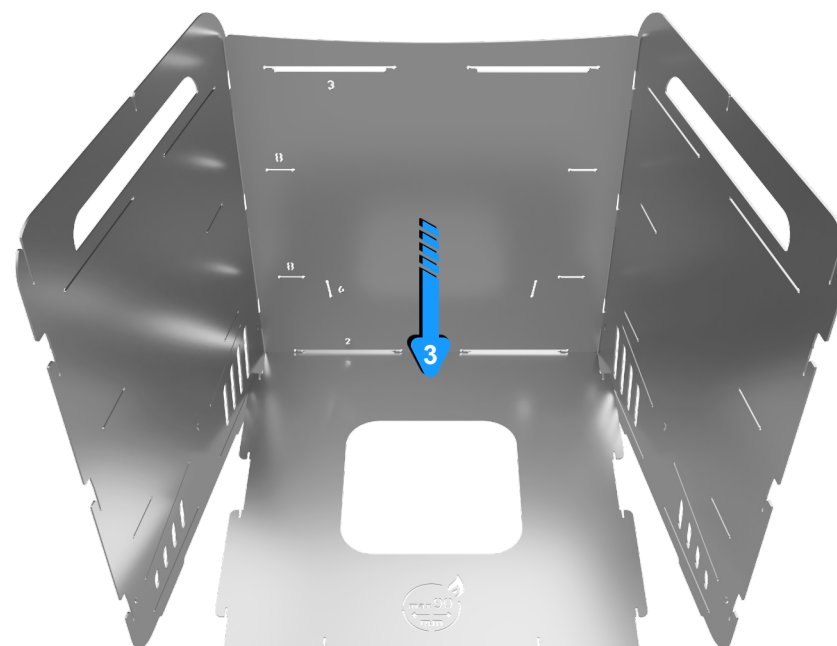
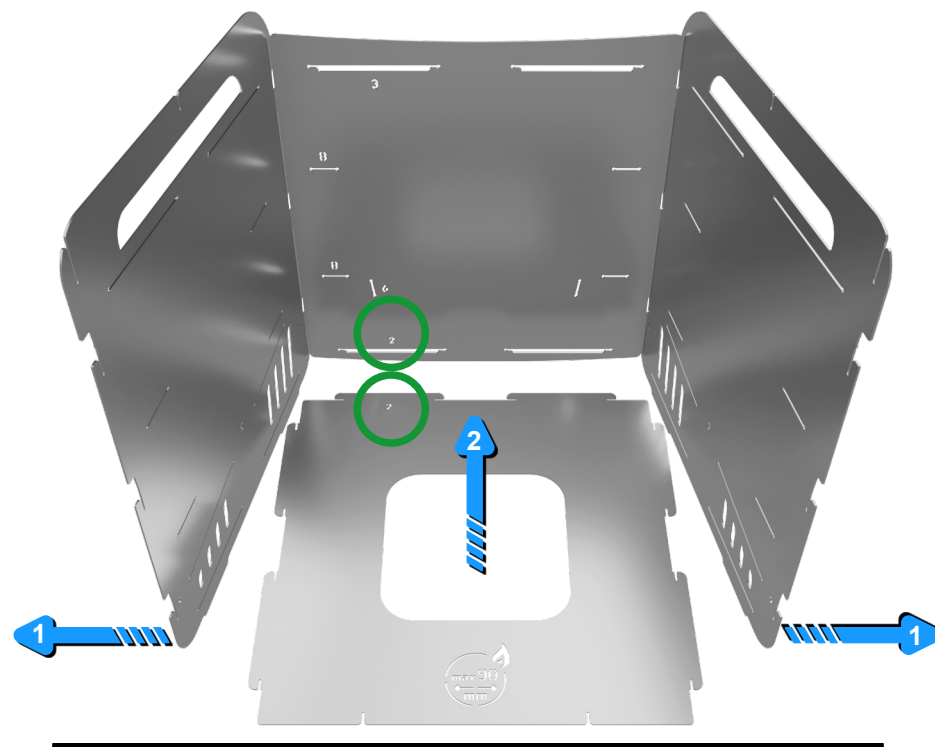

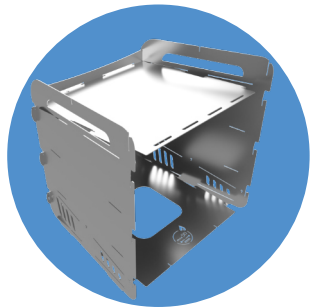

Schritt 3 Step 3

Schritt 2 / Step 2

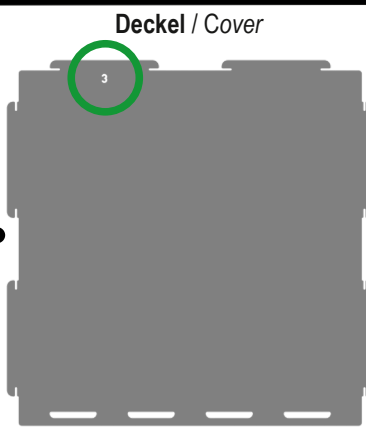

Deckel / Cover

Teile / Parts

Schritte / Steps

Montieren Sie den Deckel.

1. Führen Sie den Deckel ebenfalls in die Nuten der Rückwand (Pos. 3) ein.
2. Drücken Sie danach den Deckel nach unten, bis er in den Nuten der Seitenteile steckt.

Mount the cover.

1. Also insert the lid into the grooves of the rear panel (Pos. 3).
2. Then press the lid down until it is inserted in the grooves of the side parts.

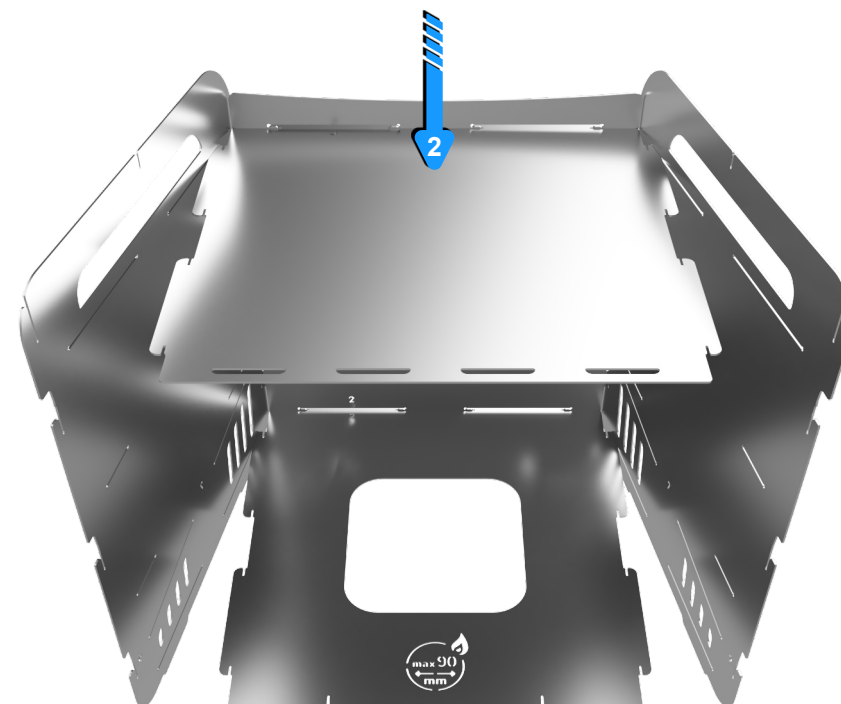
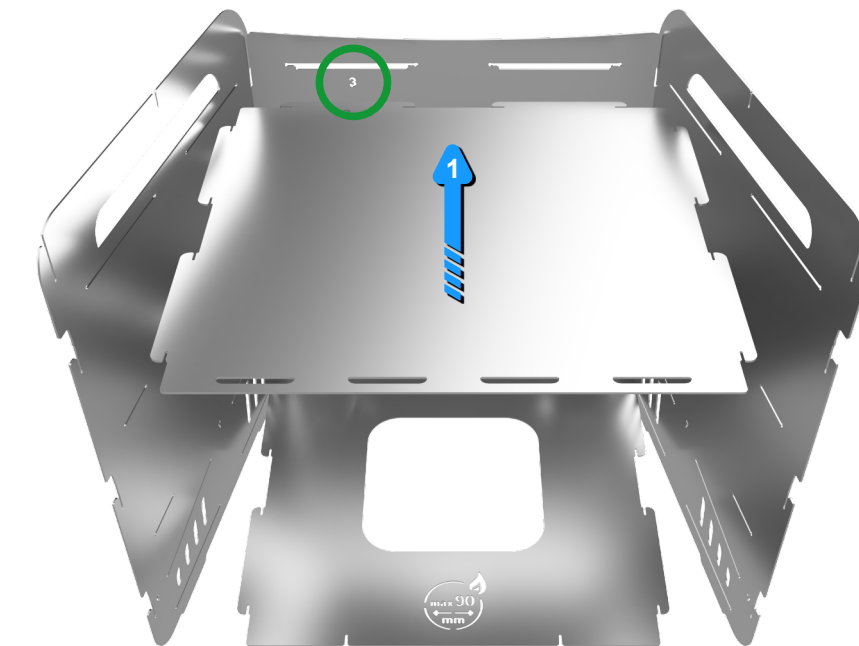

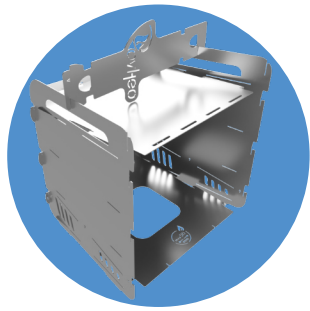

Montagehilfe Mounting aid

Schritt 3 / Step 3

Verschluss / Closure

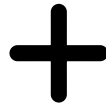
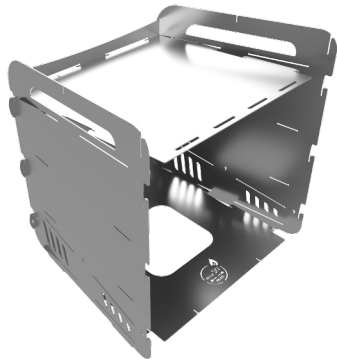

Teile / Parts

Schritte / Steps

Um die nachfolgenden Schritte etwas zu vereinfachen, nutzen Sie den Verschluss (Pos. V) als Aufbauhilfe, indem Sie diesen in die vorhandenen **Schlitze** im Verschluss und den Seitenteilen ineinander schieben.

Tipp:
Eventuell den Boden sowie den Deckel etwas nach oben oder unten bewegen.

*To simplify the following steps a little bit, use the closure (Pos. V) as an assembly aid, by sliding it into the existing **slots** in the closure and the side parts.*

Tip:
If necessary, move the bottom and the cover slightly up or down.

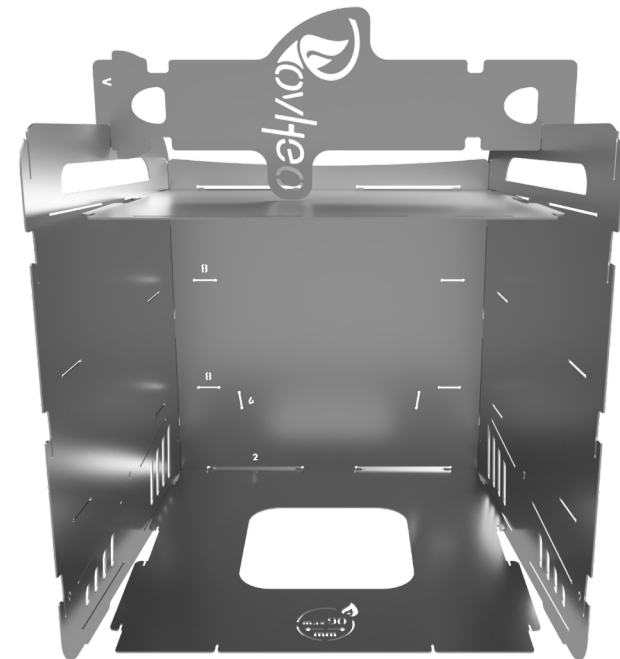
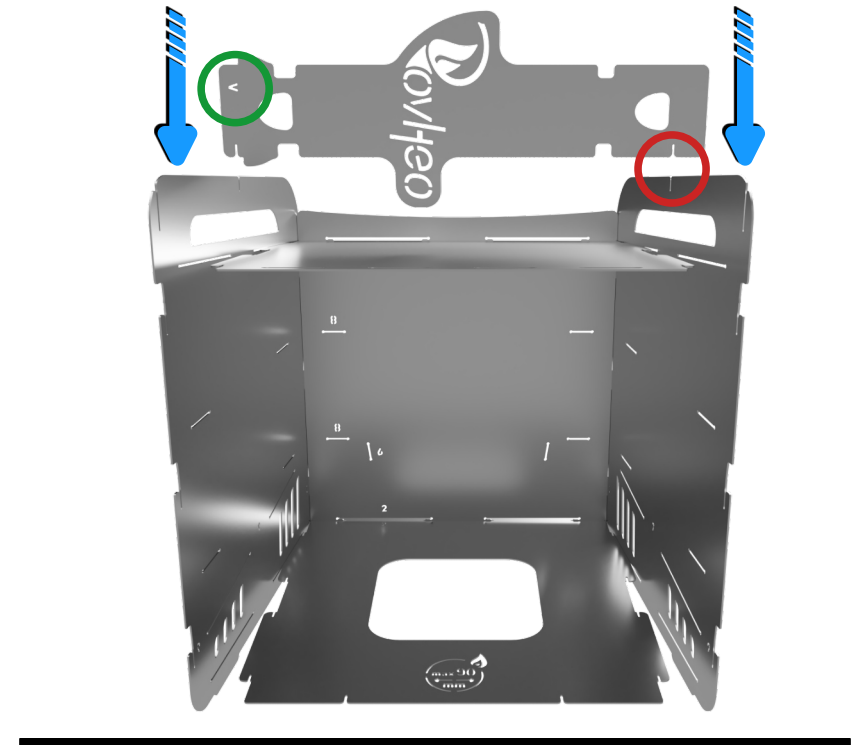

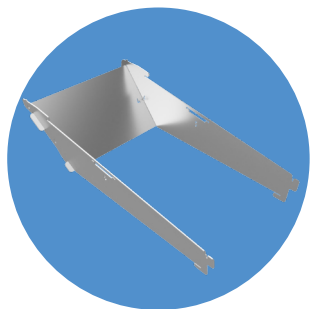

Schritt 4

Step 4

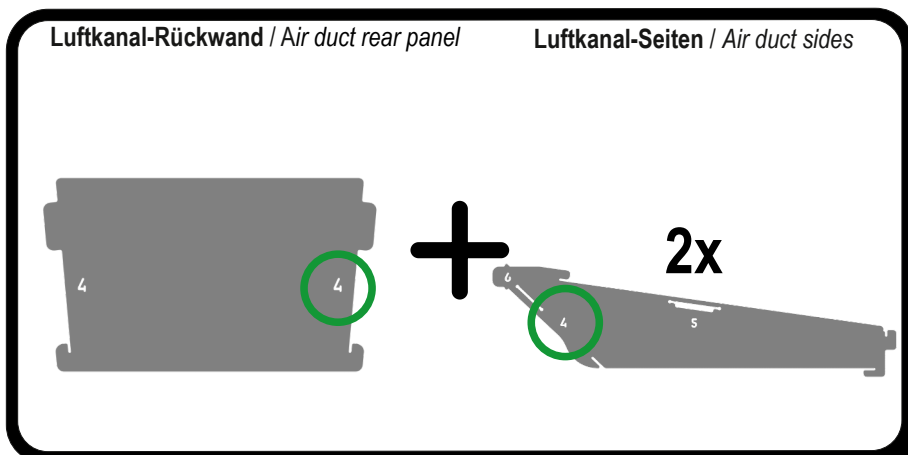

Teile / Parts

Schritte / Steps

Zusammenbau des Luftkanals.

Stecken Sie die Luftkanal-Seiten (Pos. 4) in die untere Ausparung der Luftkanal-Rückwand (Pos. 4).

Assembly of the Air duct.

Insert the Air duct sides (Pos. 4) into the lower recess of the Air duct rear panel (Pos. 4)

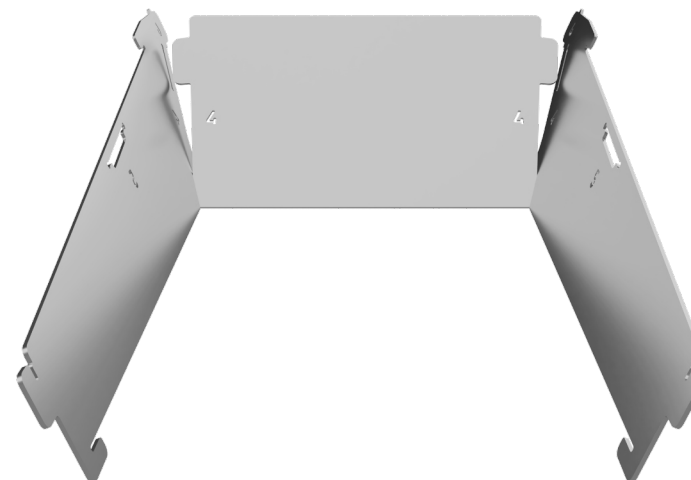
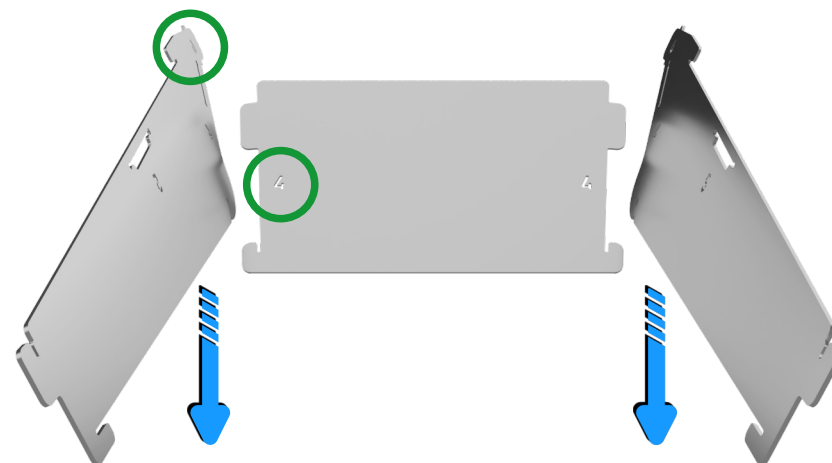

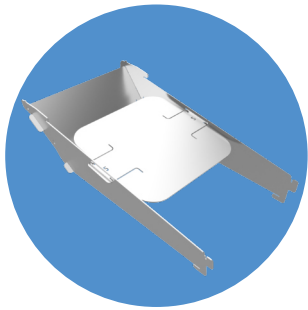

Schritt 5

Step 5

Schritt 4 / Step 4

Prellblech / Deflector plate

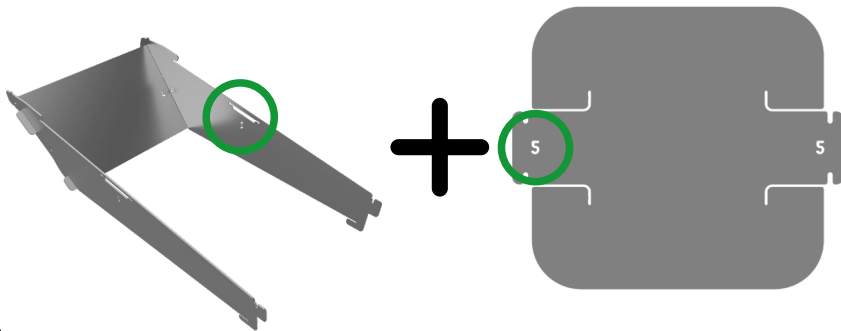

Schritte / Steps

Teile / Parts

Montieren Sie das Prellblech.

1. Führen Sie das Prellblech (Pos. 5) in die Nuten der Luftkanal-Seiten ein, in dem Sie diese leicht eindrehen.

Wichtig:

Achten Sie auch darauf, dass die **Laschen** der Luftkanal-Rückwand ebenfalls in die dafür vorgesehenen Aussparungen greifen.

2. Drücken Sie das Prellblech nun nach unten, damit dieses fixiert wird.

Mount the deflector plate.

1. Insert the deflector plate (Pos. 5) at into the grooves of the Air duct sides by tilting them slightly.

Important:

Also make sure that the **tabs** of the air duct rear panel also engage in the the recesses provided for this purpose.

2. Now press the deflector plate down, this will fix it in place.

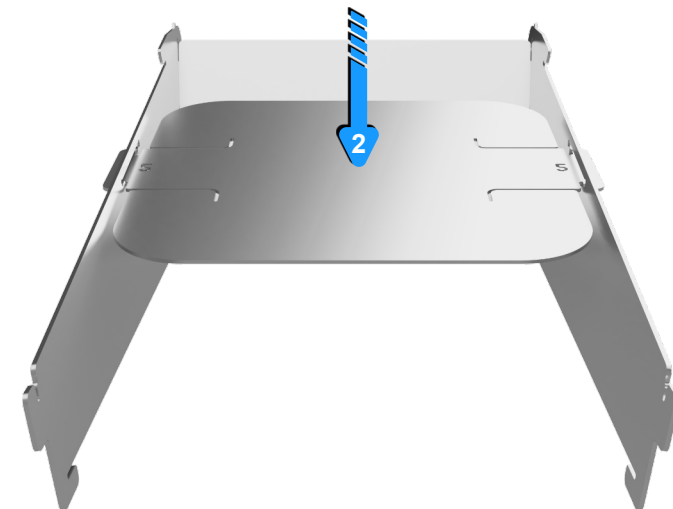
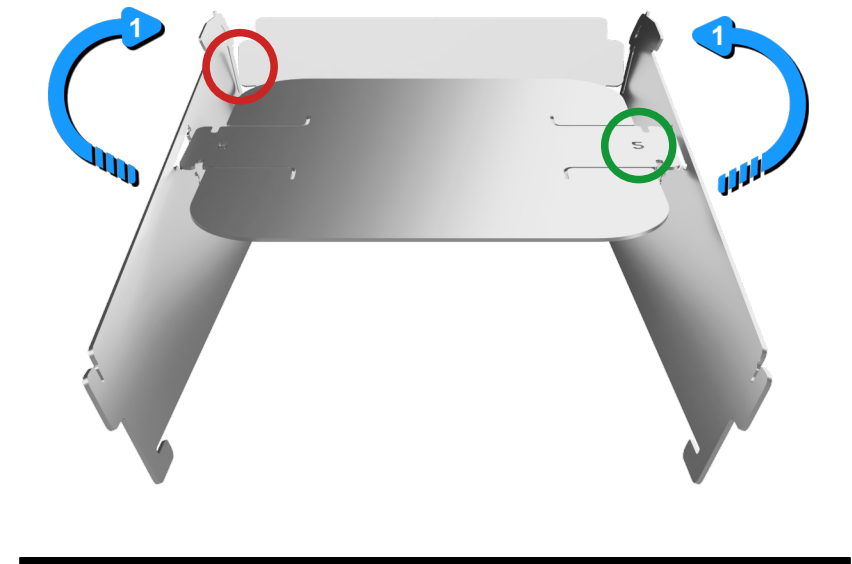

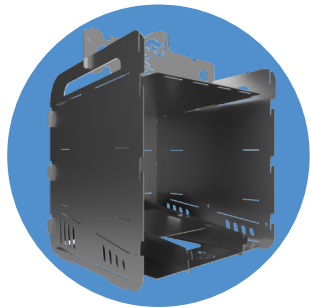

Schritt 6 Step 6

Schritt 3 / Step 3

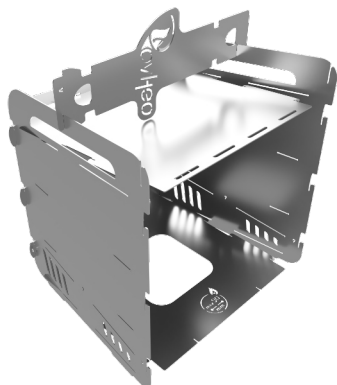

Schritt 5 / Step 5

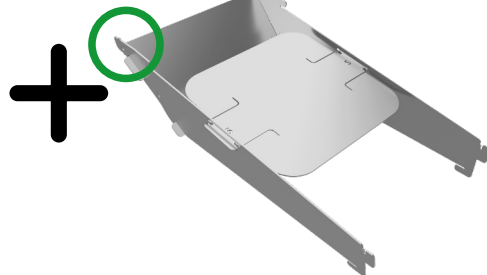

Schritte / Steps

Montieren Sie den Luftkanal in den ovheo.

1. Legen Sie den vormontierten Luftkanal in den ovheo.
2. Anschließend schieben Sie diesen in die Aussparungen (Pos. 6) in die Rückwand ein.

Wichtig:

Achten Sie darauf, dass die Luftkanal-Seiten vorne in die Aussparungen im Boden einlaufen.

Mount the Air duct in the ovheo.

1. Place the preassembled Air duct in the ovheo.
2. Then slide it into the recesses (Pos. 6) in the rear panel.

Important:

Make sure that the air duct sides enter the recesses in the floor at the front.

Teile / Parts

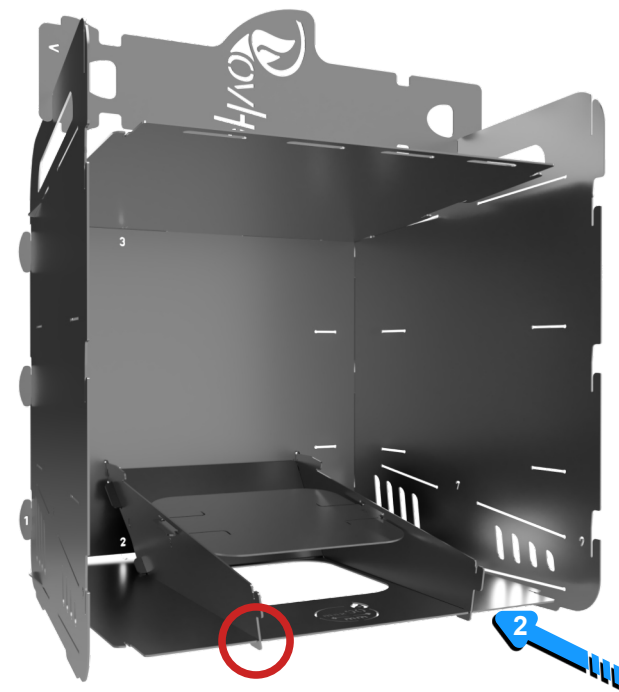
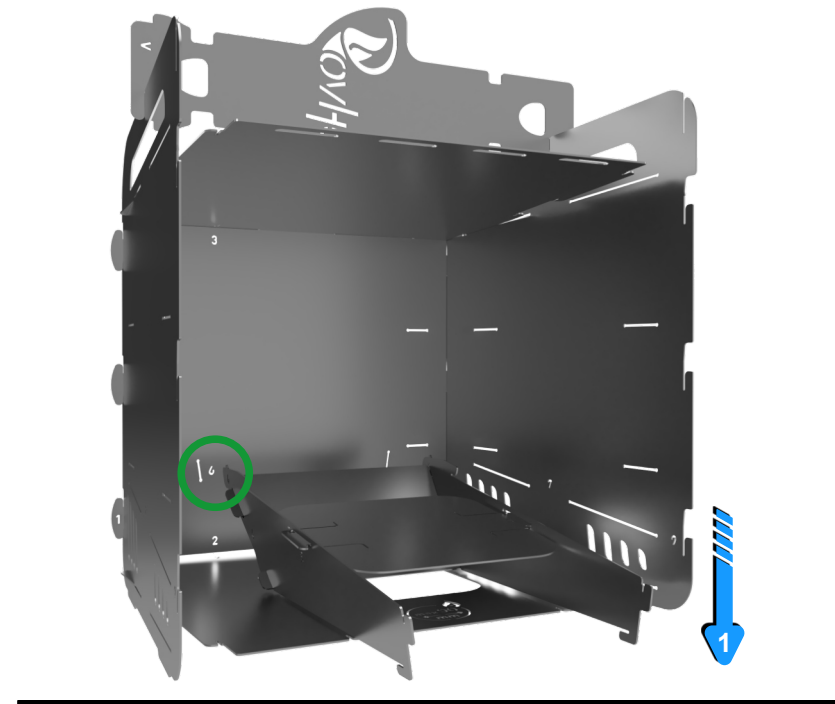

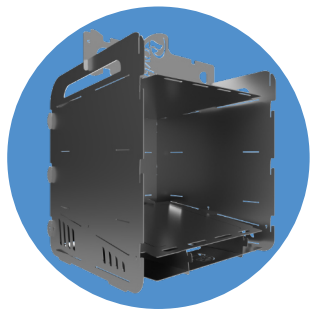

Schritt 7 Step 7

Schritt 6 / Step 6

Luftkanal-Boden / Air duct bottom

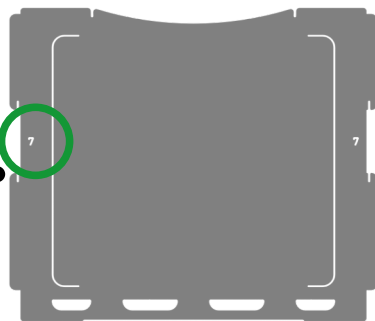
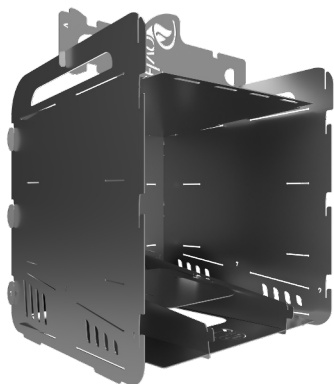

Schritte / Steps

Teile / Parts

Montieren Sie den Luftkanal-Boden.

Legen Sie den Luftkanal-Boden auf den zuvor montierten Luftkanal und schieben diesen nach hinten, dabei sollten die Laschen des Luftkanal-Bodens in die Nuten der Seitenteile (Pos. 7) greifen.

Wichtig:

Die Schlitzte hinten im Luftkanal-Boden müssen in die Aussparungen der Luftkanal-Seiten eingeschoben werden.

Mount the Air duct bottom.

Place the air duct bottom on the previously mounted air duct and push it backwards. The tabs of the air duct bottom should engage in the grooves of the side parts (Pos. 7).

Important:

The slots at the back of the air duct bottom must be inserted into the recesses in the air duct sides.

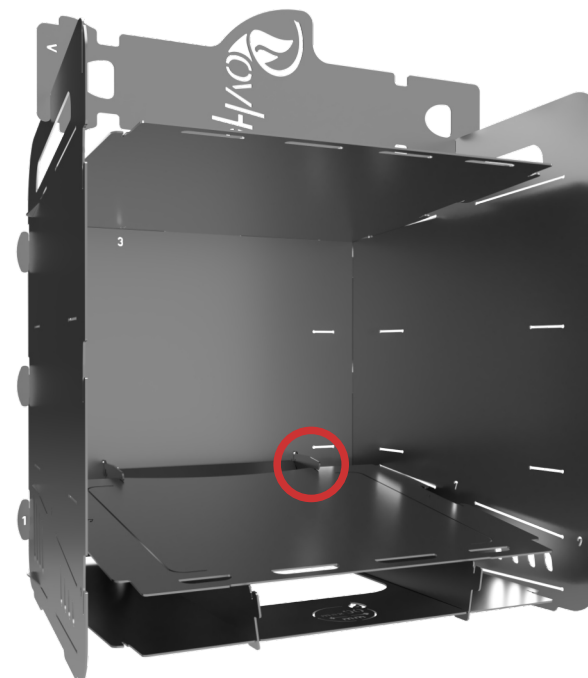
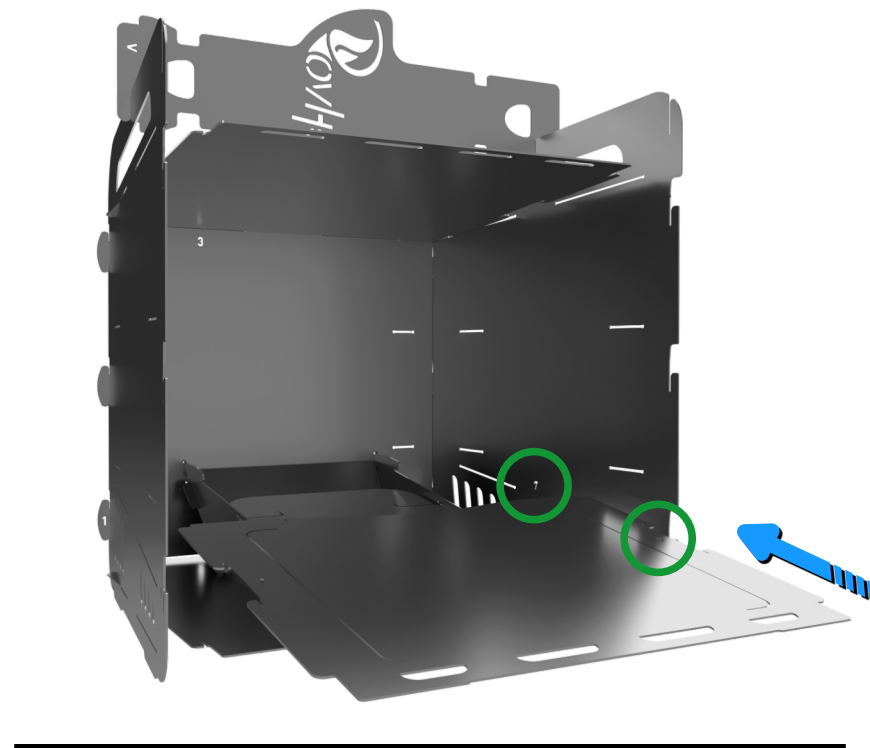

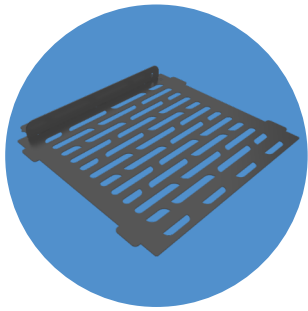

Backblech vorbereiten *Prepare baking tray*

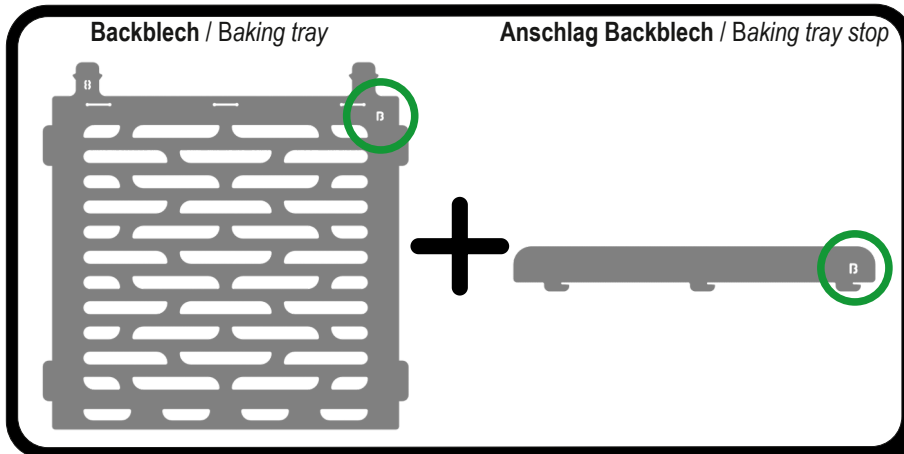

Teile / Parts

Schritte / Steps

Bereiten Sie das Backblech vor.

1. Stecken Sie den Anschlag für das Backblech in die Nuten (Pos. B) des Backbleches.
2. Verriegeln Sie den Anschlag, in dem Sie ihn nach rechts schieben.
3. Wiederholen Sie die Vorgänge für das zweite Backblech wenn benötigt.

Prepare the baking tray.

1. Insert the stop for the baking tray into the grooves (Pos. B) of the Baking tray.
2. Lock it by sliding it to the right.
3. Repeat the procedures for the second baking tray if needed.

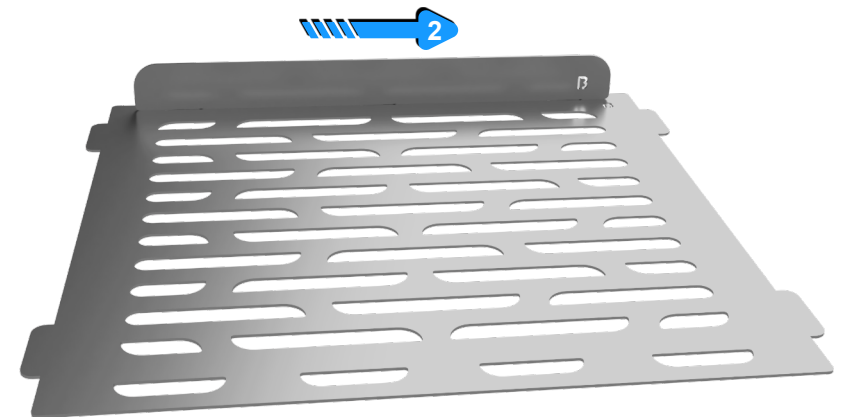
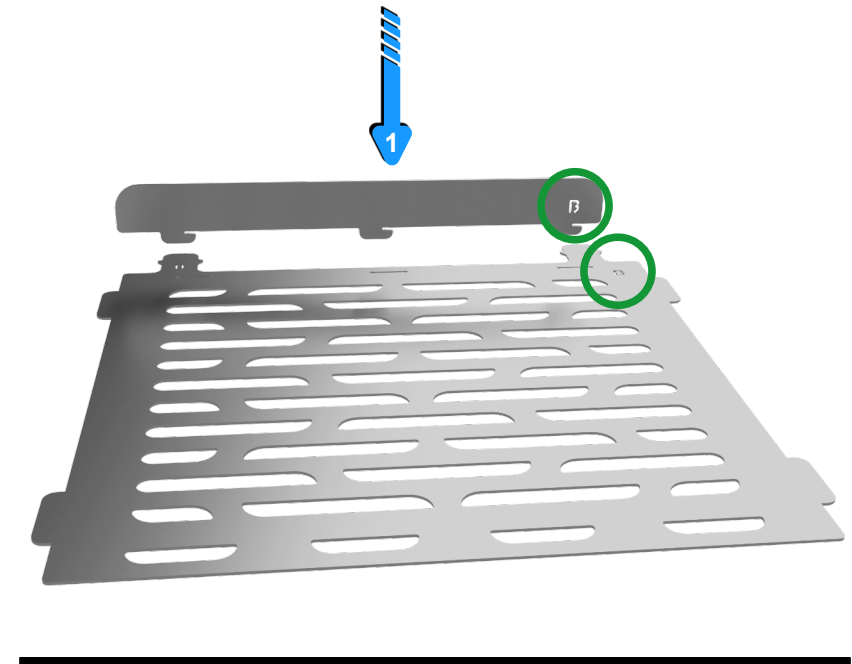



Schritt 8

Step 8

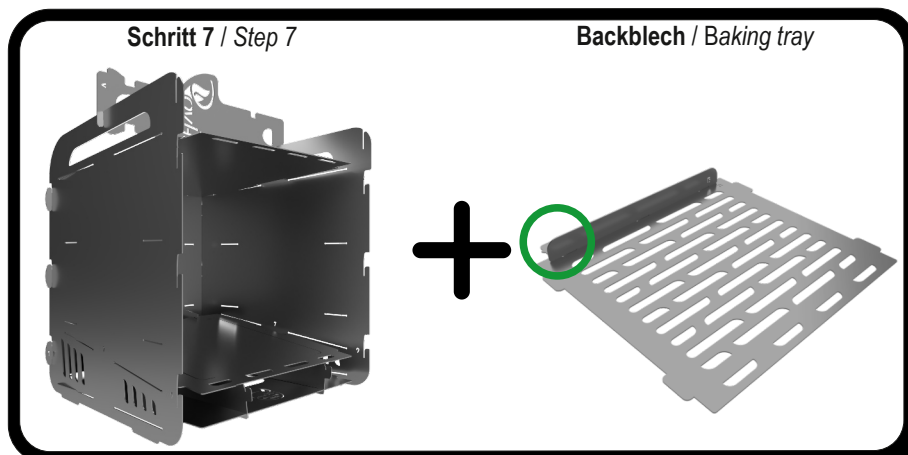

Schritte / Steps

Teile / Parts

Setzen Sie die Backbleche in den ovheo ein.

Stecken Sie die vormontierten Backbleche in die vorgesehenen Aussparungen in der Rückwand (Pos. 8). Je nach Anforderung setzen Sie 1 oder 2 Backbleche ein.

Wichtig:

Achten Sie darauf, dass die seitlichen **Laschen** des Backbleches in den Nuten der Seiten stecken.

Insert the baking trays into the ovheo.

Insert the pre-assembled baking tray into the recesses provided in the rear panel (Pos. 8).

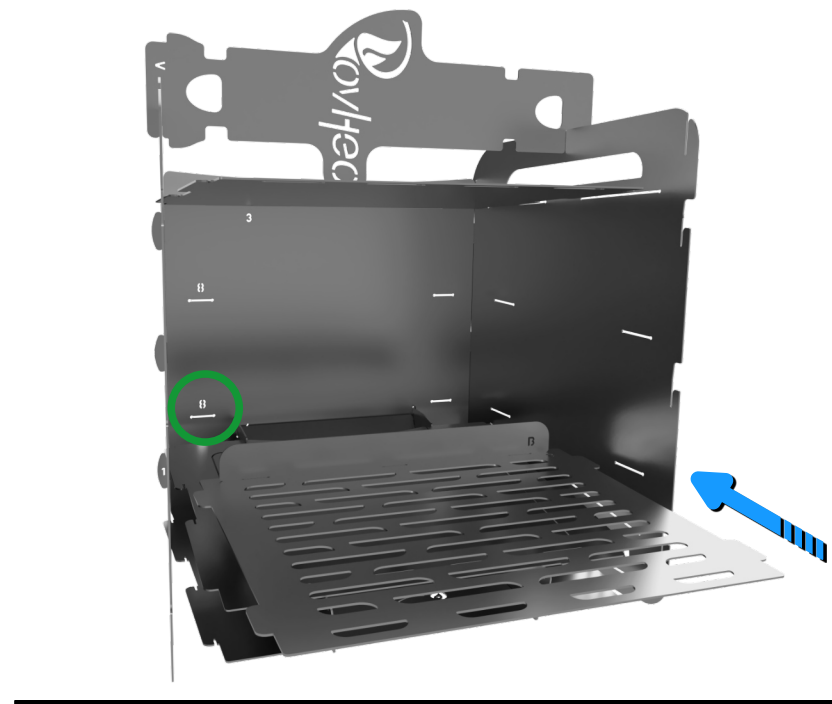



Montagehilfe Mounting aid

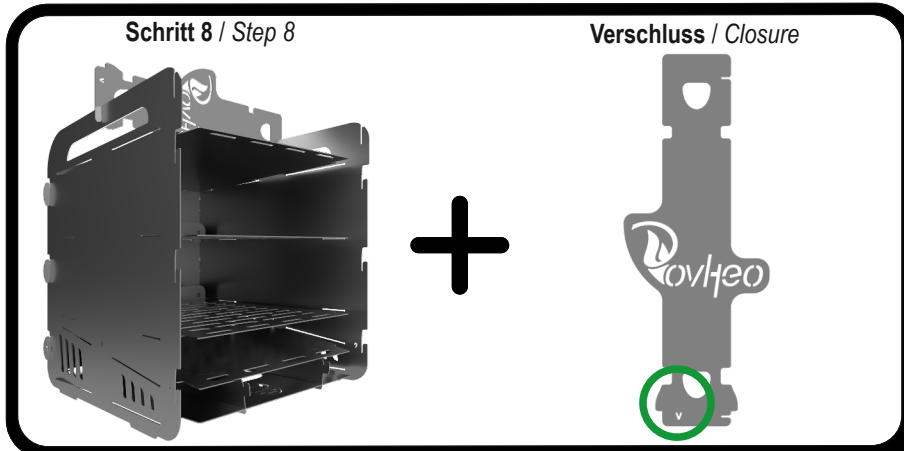

Schritt 8 / Step 8

Verschluss / Closure

Teile / Parts

Schritte / Steps

Entfernen Sie die Montagehilfe.

1. Ziehen Sie die Montagehilfe (Pos. V) nach oben ab.
2. Drücken Sie nun die Seitenteile zusammen, wodurch alle Laschen der Backbleche, Böden und Deckel in die Seitenteile greifen.

Tip:

Bewegen Sie die Böden vorne etwas nach oben oder unten, damit die seitlichen Nasen in den Seitennuten greifen können.

Remove the Mounting aid.

1. Pull off the mounting aid (Pos. V) upwards.
2. Now press the side parts together, so that all the tabs of the Baking trays, bottoms and covers engage in the side parts.

Tip:

If it doesn't work right away, move the bases up or down a bit at the front so that the side lugs can grip the side grooves.

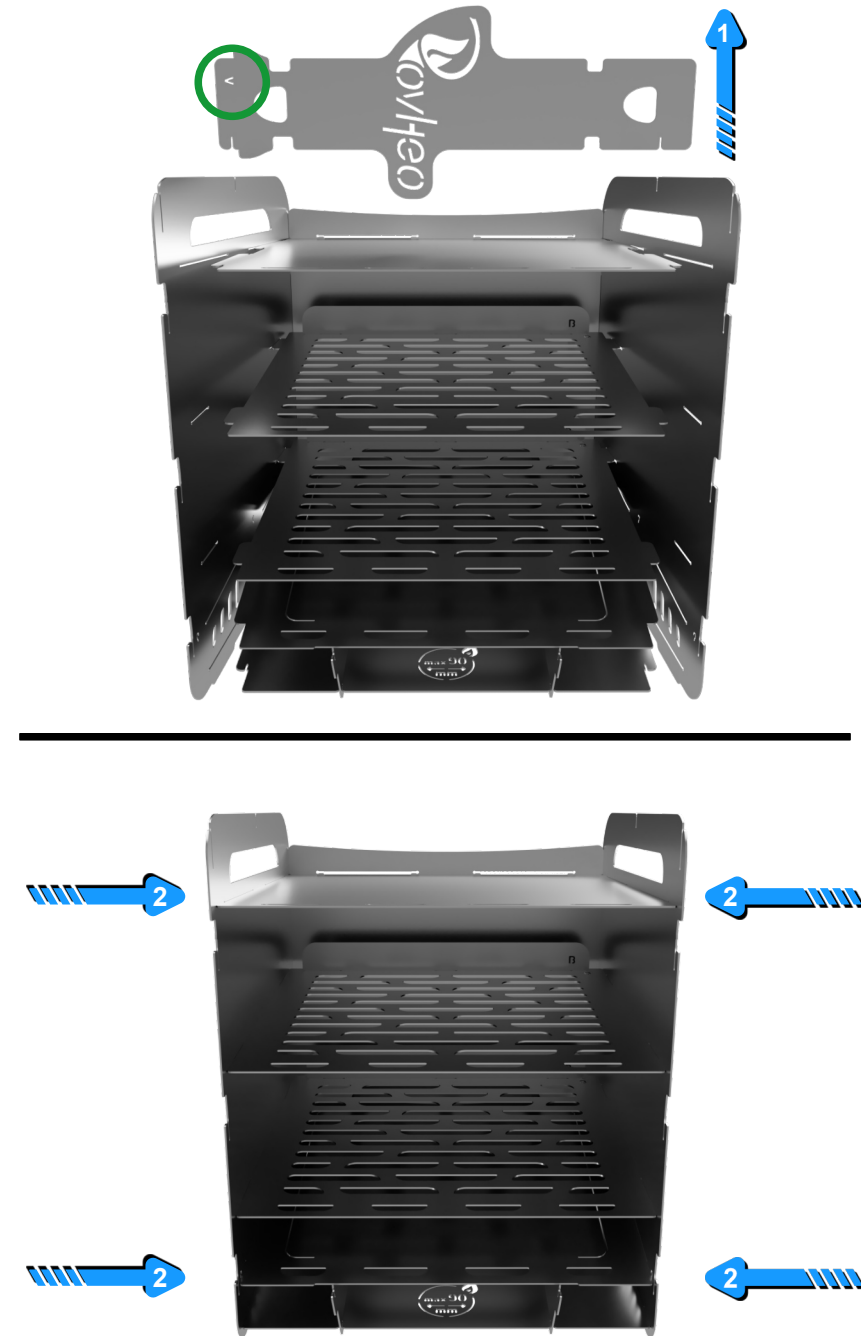



Schritt 9

Step 9

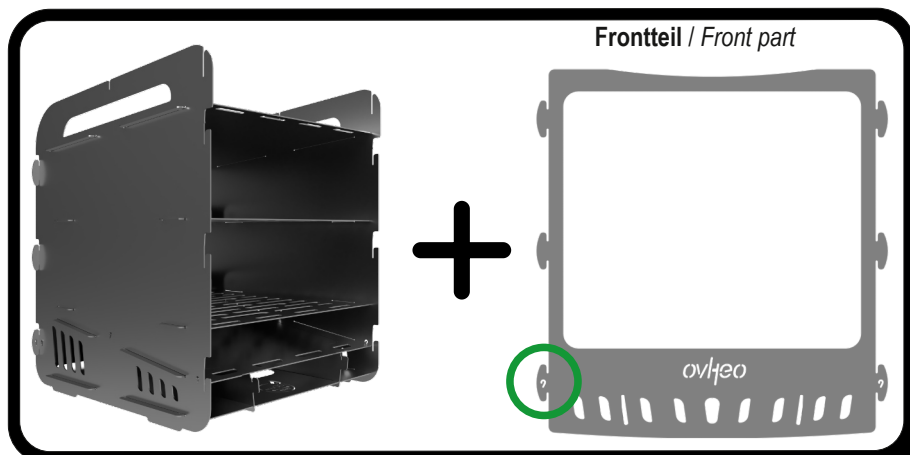

Teile / Parts

Schritte / Steps

Montieren Sie das Frontteil.

1. Führen Sie die Laschen des Frontteils (Pos. 9) in die vorhandenen Aussparungen der Seitenteile (Pos. 9) ein. Achten Sie hierbei darauf, dass alle 3 Laschen richtig in den dafür vorgesehenen Kerben sitzen.
2. Anschließend verriegeln Sie diese, indem Sie das Frontteil mit etwas Kraft nach unten drücken.

Wichtig:

An der oberen Aussparung der Seiten ist ein kleiner **Widerhaken**, der ein unbeabsichtigtes lösen verhindert. Aufgrund dessen kann es am Anfang etwas schwerer sein, das Frontteil nach unten zu drücken.

Mount the Front part.

1. Insert the tabs of the front part (Pos. 9) into the existing recesses of the side parts (Pos. 9). Make sure that all 3 tabs are correctly seated in the notches provided.
2. Then lock them by pressing the front part down with some force.

Important:

There is a small **barb** on the top recess of the sides that prevents unintentional release. Because of this, it may be a little harder to push the front part down at the beginning.

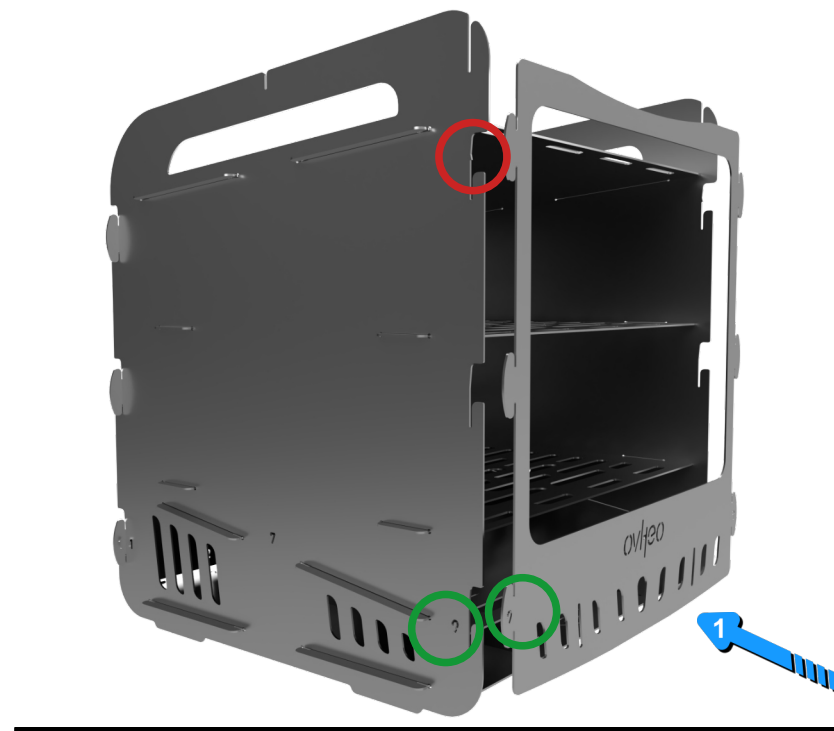



Verschlüsse montieren Mount Closures

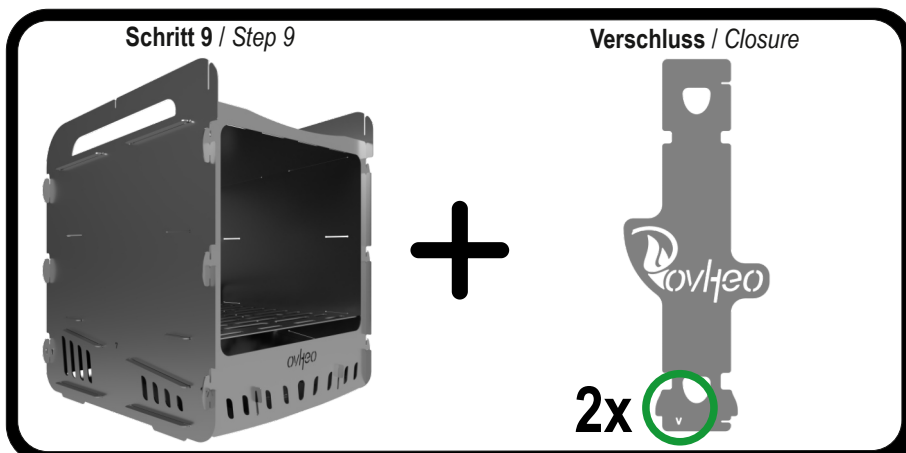

Schritt 9 / Step 9

Verschluss / Closure

Teile / Parts

Schritte / Steps

Montieren Sie die beiden Verschlüsse.

1. Richten Sie den Verschluss (Pos. V) mit den Aussparungen zu den Seitenteilen aus.
2. Wenn der Verschluss an den Seitenteilen vollständig anliegt, können Sie diesen nach unten schieben. Hierdurch werden die Böden vor Verzug gesichert. Wiederholen Sie den Schritt auf der gegenüberliegenden Seite.

Tip:

Es spielt keine Rolle welchen Verschluss Sie auf der linken oder rechten Seite verwenden.

Mount the two Closures.

1. Align the closure (Pos. V) with the recesses to the side parts.
2. When the closure is fully in place on the side panels, you can slide it down. This secures the trays against distortion. Repeat the step on the opposite side.

Tip:

It does not matter which shutter you use on the left or right side.

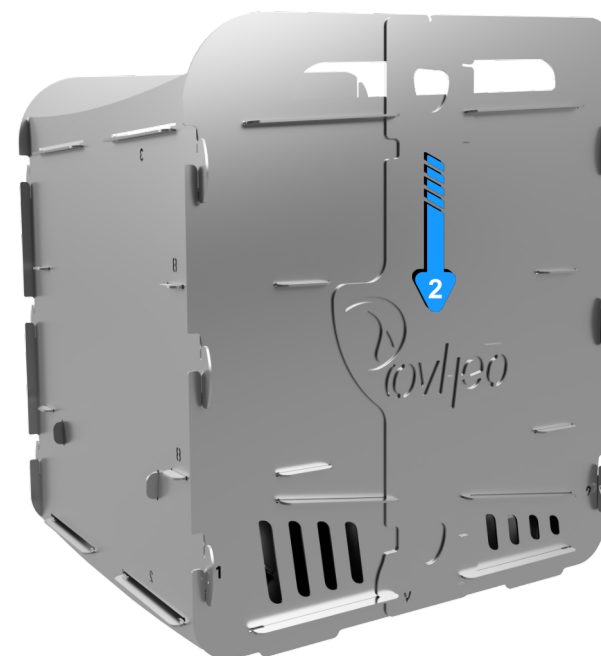
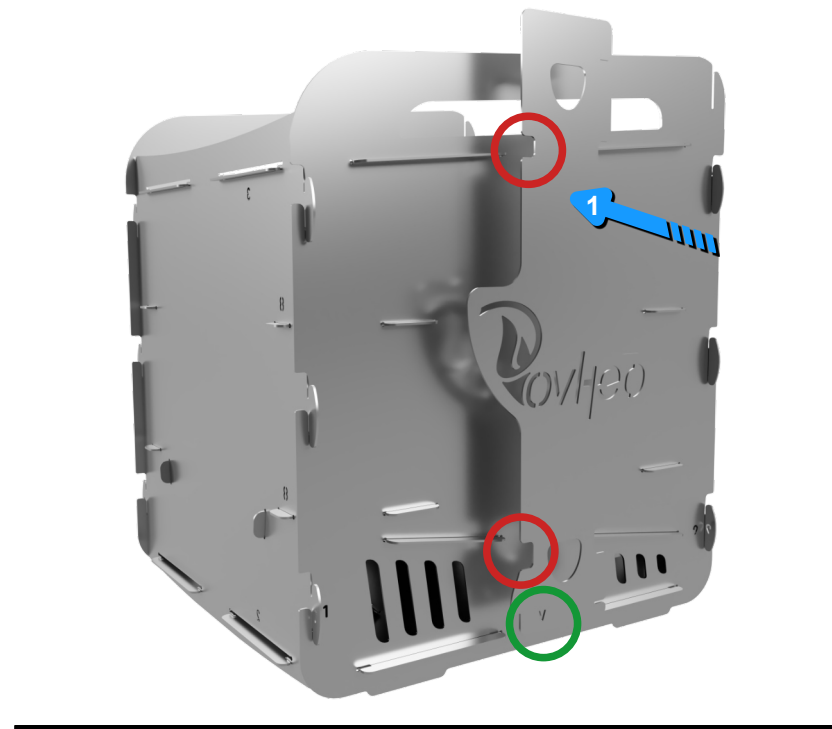

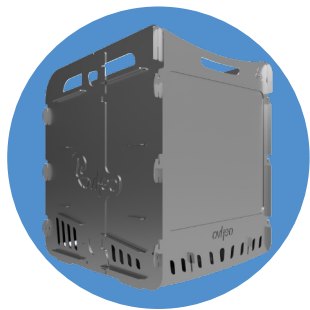

Schieber montieren Mount slider

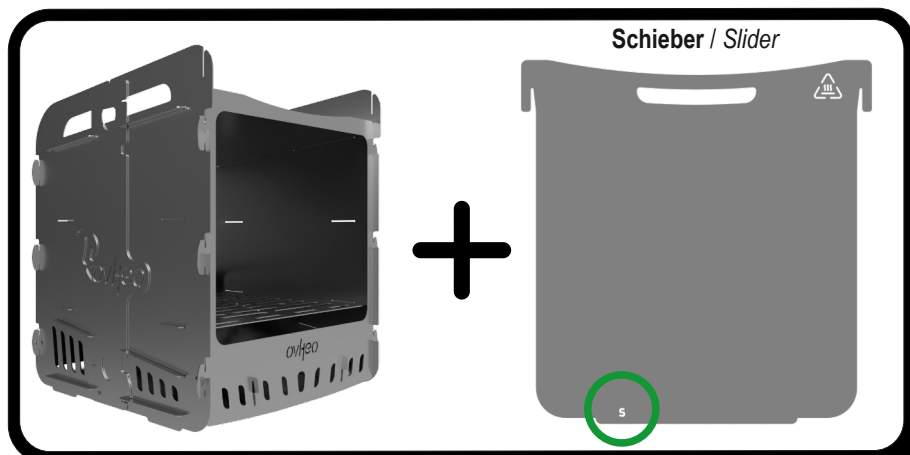

Teile / Parts

Schritte / Steps

Montieren Sie den Schieber.

Führen Sie den Schieber (Pos. S) zwischen der Front und den Deckel ein.

Wichtig:
Die oberen **Aussparungen** sollten am Ende in die der Seitenteile einfahren.

Mount the Slider.

Insert the Slider (Pos. S) between the Front part and the Cover.

Important:
*The upper **recesses** should end up in those of the side parts.*

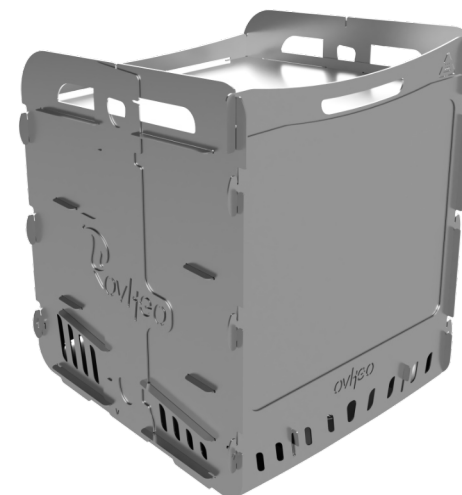
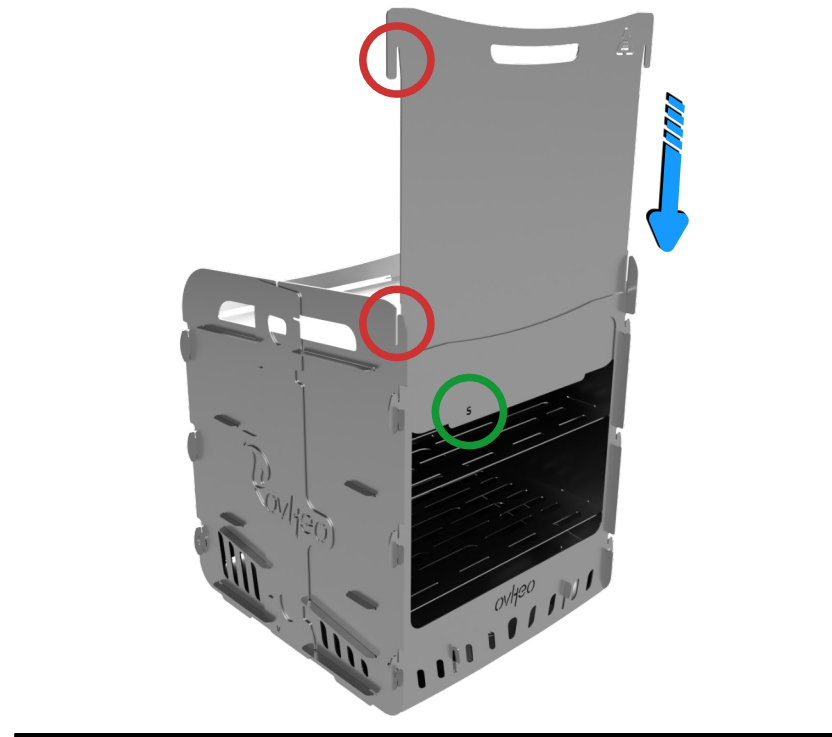

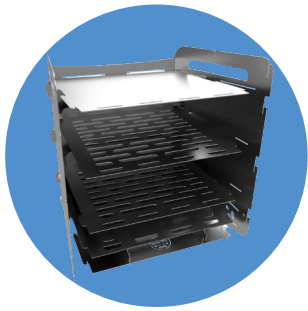

Demontage Disassembly

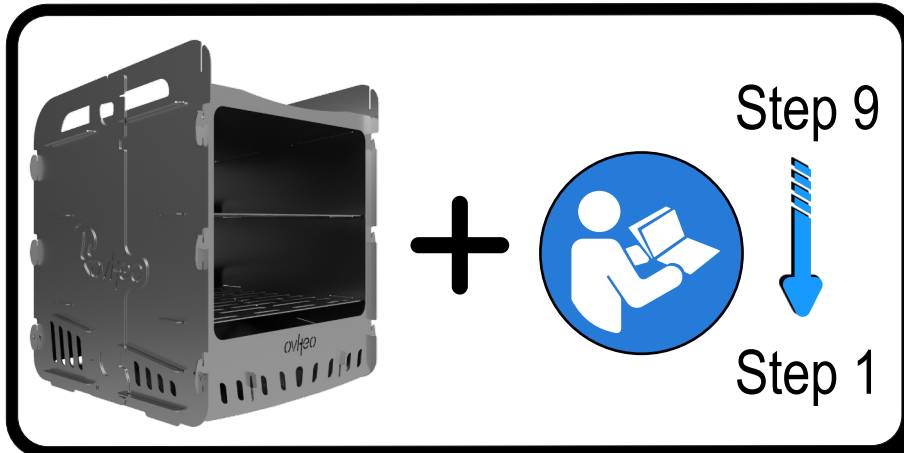

Teile / Parts

Schritte / Steps

Demontage des ovheos.
Entfernen Sie als erstes den Schieber (Pos. S). Anschließend können Sie das Frontteil entfernen.

Wichtig:

1. Drücken Sie das Frontteil im oberen Bereich etwas nach außen. Hierdurch lösen Sie den kleinen **Widerhaken**, der das Frontteil vor versehentlichen lösen sichert.
2. Danach können Sie die Frontteil nach oben hinweg herausziehen. Danach können Sie die Verschlüsse sowie die anderen Teile in umgekehrter Reihenfolge der Montageanleitung demontieren.

Disassembly of the ovheos.
First remove the slider (Pos. S), now you can remove the front panel.

Important:

1. Press the front part slightly outward in the upper area. This releases the small **barb** that secures the front part against unintentional release.
2. After that, you can pull out the front panel upwards. Then you can disassemble the latches as well as the other parts in reverse order of the assembly instructions.

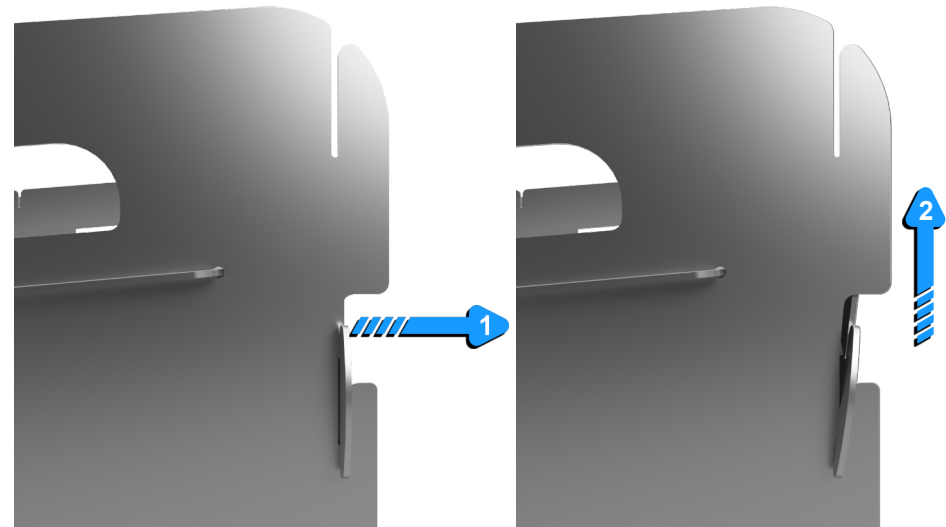
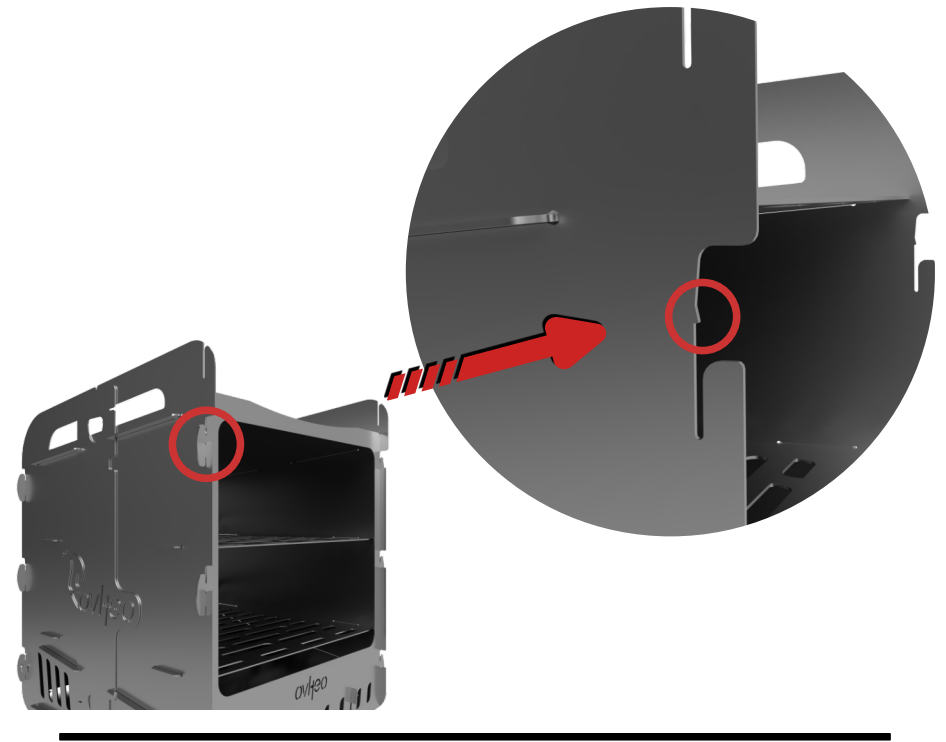

Warn- und Sicherheitshinweise

Bitte beachten Sie die nachfolgenden Warn- und Sicherheitshinweise um Schäden am Produkt, der Umgebung und an Personen zu vermeiden.



**Während der Nutzung von ovheo werden alle Oberflächen sehr heiß!
Nicht mit bloßen Händen berühren! Verbrennungsgefahr!**

*During ovheo use, all surfaces become very hot!
Do not touch with bare hands! Risk of burns!*



**ovheo nur für den vorgesehenen Einsatzzweck verwenden (erhitzen oder backen von Lebensmittel).
Falls Gefäße benutzt werden, bitte darauf achten, dass diese hitzebeständig und für den Gebrauch in einem Backofen zulässig sind.**

*Use ovheo only for its intended purpose (heating or baking food).
If vessels are used, please ensure that they are heat-resistant and permitted for use in an oven.*

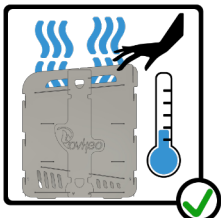

Lassen Sie ovheo nach der Nutzung langsam abkühlen bevor sie diesen demontieren.

Allow ovheo to cool slowly after use before disassembling it.



Der Schieber wird bei der Nutzung des ovheo heiß, nur mit geeignetem Hitzeschutz anfassen.

The slider becomes hot when using the ovheo, only touch it with suitable heat protection.



Stellen sie sicher, dass keine leicht entflammaren Gegenstände und Materialien unmittelbar um den ovheo stehen oder diesen berühren.

Make sure that no easily flammable objects and materials are placed directly around the ovheo or touch it.



Kleine Kinder und Haustiere unbedingt während der Nutzung des ovheo fern halten, es besteht Verletzungsgefahr.

It is essential to keep small children and pets away while using the ovheo, as there is a risk of injury.

Warning and safety instructions

Please observe the following warning and safety instructions to avoid damage to the product, environment and persons.



Stellen Sie vor jedem Gebrauch sicher, dass sowohl ovheo, als auch die dafür genutzte Wärmequelle, auf einer ebenen und feuerfesten Oberfläche stehen.

Before each use, make sure that both ovheo and the heat source used for it are placed on a flat and fireproof surface.



**Stellen Sie keine, nicht dafür vorgesehenen Gegenstände in oder auf den ovheo.
Nicht auf den ovheo abstützen!**

*Do not place any objects not intended for this purpose in or on the ovheo.
Do not lean on the ovheo!*

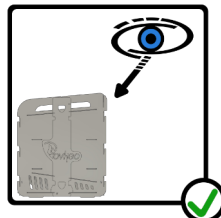

Verwenden Sie ovheo nie unbeaufsichtigt!

Never use ovheo unsupervised!

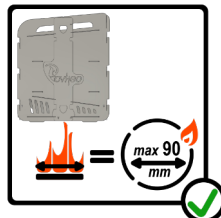

Die Flammen des Gaskocher bzw. der Hitzequelle dürfen maximal 90mm im Durchmesser sein! Es besteht sonst die Gefahr das sich der Boden punktuell zu stark erhitzt und dadurch verzieht.

The flames of the gas stove or heat source must not exceed 90mm in diameter! Otherwise, there is a risk that the floor will heat up too much at certain points and warp as a result.



Beachten Sie auch die Sicherheitshinweise und Gebrauchsanleitung Ihres Gaskocher sowie der jeweiligen Hitzequelle.

Also observe the safety instructions as well as the instructions for use of your gas stove or the respective heat source.

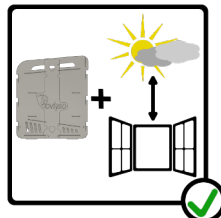

Verwenden Sie den ovheo nur im Freien oder in gut belüfteten Räumen!

Only use the ovheo outdoors or in well-ventilated rooms!



wie zu verwenden how to use

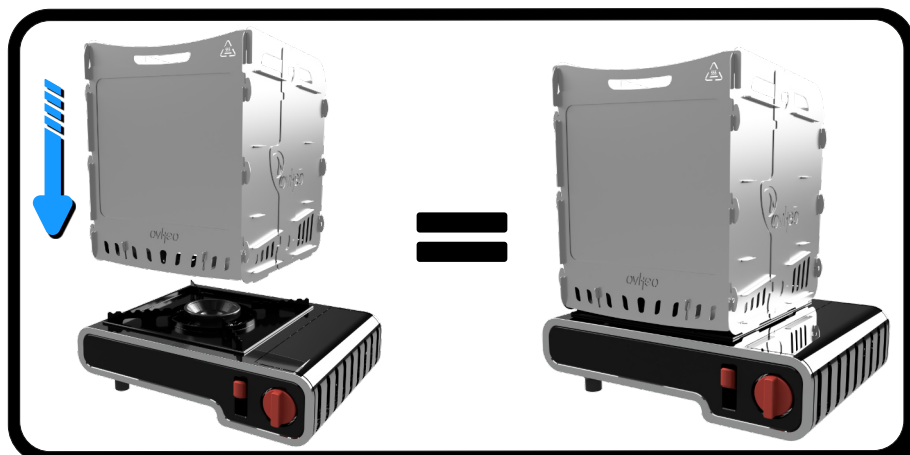

Teile / Parts

Schritte / Steps

Stellen sie den ovheo auf ihren Gaskocher bzw. die Hitzequelle, achten Sie hierbei darauf das er mittig über dem Brennerkopf platziert ist. Achten Sie ebenfalls darauf das der Flammendurchmesser des Gaskocher bzw. Hitzequelle 90mm nicht überschreitet.

Wichtig:

Heizen Sie den ovheo langsam auf damit sich das Material nicht zu schnell ausdehnt. Wir empfehlen generell mit niedriger Leistung zu beginnen und sich an die Zieltemperatur heranzutasten. Nach dem aufheizen und dem öffnen des Schiebers (Vorsicht Heiß!) können Sie ihr Backgut in den ovheo hineinstellen.

Place the ovheo on your gas stove or heat source, making sure it is centered over the burner head. Also make sure that the flame diameter of the gas stove or heat source does not exceed 90mm.

Important:

Heat the ovheo slowly so that the material does not expand too quickly. We generally recommend starting with low power and approaching the target temperature. After heating up and opening the slide (caution hot!), you can place your baked goods in the ovheo.

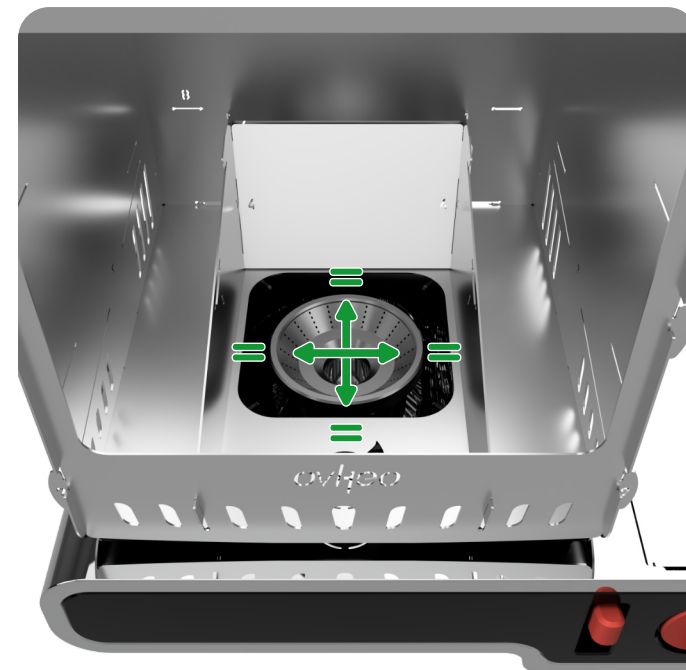

Häufige Probleme Common problems:

Problem / Issue	Ursache / Reason	Lösung / Solution
Der Boden ist leicht verzogen. — <i>The bottom is slightly warped.</i>	Ein leichter Verzug ist normal da der Boden einer ungleichmäßigen Hitzeeinwirkung unterliegt. — <i>Slight warpage is normal as the floor is subject to uneven heat exposure.</i>	Boden gerade biegen oder alternativ neuen im Shop bestellen. — <i>Straighten the bottom or alternatively order new in the store.</i>
Das Frontteil lässt sich nicht lösen. — <i>The front part cannot be detached.</i>	Wird durch den Widerhaken blockiert. — <i>Is blocked by the barb.</i>	Front im oberen Bereich etwas nach außen drücken und nach oben abziehen. — <i>Press the front slightly outward in the upper area and pull it upward.</i>
Bauteile verfärben sich. — <i>Components become discolored.</i>	Entsteht durch die Hitzeeinwirkung auf das Material. — <i>Arises from the action of heat on the material.</i>	Rein optischer Natur. Dies hat keine Auswirkungen auf die Funktion. — <i>Purely optical nature. This has no effect on the function.</i>
Es riecht verbrannt obwohl keine Lebensmittel im ovheo sind. — <i>It smells burnt although there is no food in ovheo.</i>	Lebensmittelrückstände von vorherigen Backvorgängen verbrennen. — <i>Burn food residues from previous baking processes.</i>	Reinigen Sie den ovheo nach den Reinigungstipps dieser Anleitung. — <i>Clean the ovheo according to the cleaning tips in these instructions.</i>
Lebensmittel werden ungleichmäßig gegart. — <i>Food is unevenly cooked.</i>	Die Thermik bzw. Luftführung im ovheo ist gestört. — <i>The thermal or air flow in the ovheo is disturbed.</i>	Bei Gefäßen, Lebensmitteln oder der Verwendung von Backpapier, darauf achten das im Hinter- und Frontbereich die heiße Luft ungehindert zirkulieren kann. — <i>When using containers, food or baking paper, make sure that the hot air can circulate freely in the rear and front areas.</i>
Lebensmittel verbrennen oder brauchen sehr lange. — <i>Food burns or takes a long time.</i>	Zu viel oder zu wenig Hitze bzw. Leistung der Hitzequelle. — <i>Too much or too little heat or power from the heat source.</i>	Passen Sie die Leistung oder Backzeit entsprechend an. Mit etwas Übung klappt es besser. — <i>Adjust the power or baking time accordingly. With a little practice it works better.</i>
Die Verschlüsse sind zu Locker. — <i>The Closures are too loose.</i>	Im Neuzustand haben die Verschlüsse etwas Spiel um Materialausdehnungen während dem Betrieb auszugleichen. — <i>When new, the closures have some play to compensate for material expansion during operation.</i>	Nach mehrmaligem benutzen oder leichtem Biegen der Verschlüsse in Längsrichtung, sollten diese etwas mehr Spannung haben. — <i>After repeated use or slight bending of the closures in the longitudinal direction, they should have a little more tension.</i>

Reinigung:

Sie können alle Teile, ausgenommen die Tasche, in der Spülmaschine reinigen.

Bei stark eingebrannten Rückstände, können Sie die Teile in der Spüle einweichen lassen, und ein Seifenpad aus Stahlwolle benutzen. Bitte denken Sie allerdings daran, dass hierdurch kleine Schleif bzw. Kratzspuren entstehen können.

Cleaning:

You can clean all parts, except the bag, in the dishwasher.

For heavily burnt residue, you can soak the parts in the sink and use a steel wool soap pad. However, please keep in mind that this may leave small abrasion or scratch marks.

Wichtige Information:

Die Oberflächenfarbe wird sich durch die Hitzeeinwirkung während des Betriebes verändern. Dies ist normal bei Edelstahl und schränkt die Funktion nicht ein.

Important information:

The surface color will change due to heat exposure during operation. This is normal for stainless steel and does not limit the function.

Tipps:

- Falls Sie Backpapier benutzen, achten Sie darauf, dass dieses den hinteren Luftkanal sowie die vorderen Luftlöcher in den Backblechen nicht verdecken.
- Sie können den Schieber während des Betriebes (Vorsicht heiß!) oben auf dem ovheo ablegen. Somit haben Sie die Hände wieder frei. Durch die seitlichen Haltenasen hält der Schieber sehr sicher.

Tips:

- If you use baking paper, make sure that it does not cover the rear air channel and the front air holes in the baking trays.
- You can place the slider on top of the ovheo during operation (**caution: hot!**). This leaves your hands free again. The lateral retaining lugs hold the slider very securely.



Technische Daten / Technical Data :

ovheo

Materialien / Materials:	Edelstahl 1.4301 / Stainless steel 1.4301
Gewicht / Weight: ohne Tasche / without bag:	4,04kg / 4040g
Abmessungen: montiert / assembled: (Höhe x Breite x Tiefe) Dimensions: demontiert / disassembled: (Height x Wide x Depth)	285mm x 236mm x 243mm 285mm x 243mm x 10mm
Hergestellt in / Made in:	Deutschland / Germany
Temperaturen: Temperaturen:	Abhängig von der Hitzequelle <i>Depending on the heat source</i>
Empfohlene Hitzequellen: Recommended heat sources:	Gaskocher max. Flammendurchmesser 90mm <i>Gas stove max. flame diameter 90mm</i>

Tasche / Bag

Materialien / Materials:	Polyester 600D
Gewicht / Weight:	0,126kg / 126g
Abmessungen / Dimensions: (Höhe x Breite x Tiefe) (Height x Wide x Depth)	345mm x 310mm x 4mm
Hergestellt in / Made in:	Deutschland / Germany

Lieferumfang / Scope of delivery standard

- **ovheo bestehend aus 18 Teilen**
ovheo consisting of 18 parts
- **Tasche**
Bag
- **Anleitung**
Manual



Garantiebestimmungen:

Wir übernehmen eine zweijährige Garantie auf alle Teile.
Unsere Garantie gilt nur, wenn der ovheo nach der Bedienungsanleitung montiert und gepflegt wurde. Nach einer erfolgreichen Prüfung der Teile durch uns werden wir die defekten Teile bzw. den ovheo kostenlos reparieren bzw. ersetzen. Bitte bewahren Sie zum Nachweis der 2 Jahresfrist, Ihre Rechnung auf.

Nicht durch unsere Garantie abgedeckte Probleme, Schäden oder Mängel sind:

- Fehlerhafte Bedienung oder Instalation
- Unfall z.B. durch fallen lassen des ovheos im zusammengebauten sowie zerlegtem Zustand
- Vandalismus
- Zweckentfremdung oder Missbräuchliche Verwendung des ovheos
- Wir schließen für spezielle und indirekte Schäden sowie Folgeschäden von der Haftung aus
- Kratzer oder Schleifspuren durch Reinigung z.B. durch Stahlwolle
- Farbveränderungen durch die Wärmeeinwirkung bei der Benutzung
- Verzug des Bodens da dieser ein Verbrauchsgegenstand ist.

Warranty terms:

*We provide a two-year warranty on all parts.
Our warranty applies only if the ovheo has been assembled and maintained in accordance with the operating instructions. After a successful inspection of the parts by us, we will repair or replace the defective parts or the ovheo free of charge. Please keep your invoice as proof of the 2-year period.*

Problems, damages or defects not covered by our warranty are:

- *Incorrect operation or insatalation*
- *Accident, e.g. due to dropping of the ovheos in assembled or disassembled condition*
- *Vandalism*
- *Misappropriation or misuse of the ovheos*
- *We exclude from liability for special and indirect damages as well as consequential damages*
- *Scratches or grinding marks due to cleaning e.g. with steel wool*
- *Color changes due to the effect of heat during use*
- *Warping of the floor as it is a consumable item.*

Aktualisierte Versionen der Bedienungsanleitung sowie nützliche Tipps finden Sie unter:

Updated versions of the operating instructions and useful tips can be found at:

www.ovheo.de

MM 3D Druck Dienstleistungen
Am Markt 6/1
73563 Mögglingen
Deutschland

Mail: info@ovheo.de

Der ovheo ist ein steckbarer Camping Backofen.
Dadurch ist er sehr mobil und kompakt im Packmaß.
Er dient zum erhitzen und Backen von Lebensmittel jeglicher Art.
Wir empfehlen für die im Campingbereich gebräuchlichen Gaskocher zu verwenden.

*The ovheo is a plug-in camping oven.
This makes it very mobile and compact in pack size.
It is used for heating and baking food of any kind.
We recommend using gas stoves commonly used in camping.*



www.ovheo.de